

# Snelle referentiegid

## Radardetectiesysteem vooraan

### inhoud

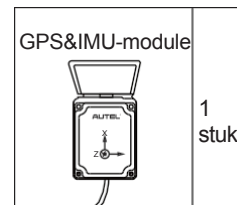
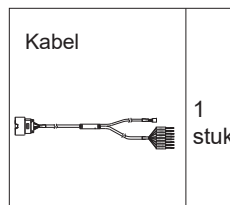
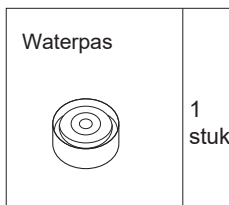
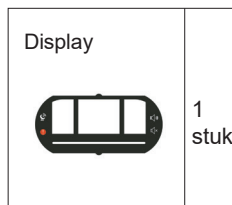
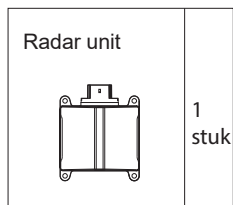

### Aan de slag

—



**BELANGRIJK:** Lees deze instructies zorgvuldig door voordat u dit apparaat bedient of onderhoudt. Besteed speciale aandacht aan de veiligheidsaanschuwingen en voorzorgsmaatregelen. Gebruik dit apparaat alleen waarvoor het bedoeld is. Doet u dit niet, dan kan dit leiden tot schade en/of persoonlijk letsel en vervalt de garantie op het product.

## Radar Installatie

1

### Installatiepositie:

De radar moet aan de voorkant van de vrachtwagen worden geïnstalleerd. De radar kan worden geïnstalleerd op een hoogte van 60-120 cm boven de grond. De radar moet in het midden van het voertuig worden geïnstalleerd.

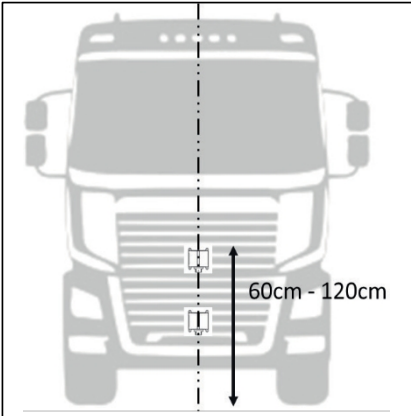

De horizontale hoekfout mag maximaal  $\pm 1^\circ$  zijn. Verticale hoekfouten moeten binnen  $2^\circ$  liggen.

### Opmerkingen over de installatie:

- De radar moet worden geïnstalleerd op een component met weinig trillingen. Sterke trillingen zullen de detectiefunctie negatief beïnvloeden.
- De radar moet op het meest uitstekende vlak van de truck worden geïnstalleerd om te voorkomen dat deze wordt geblokkeerd door andere onderdelen. en de detectieprestaties worden niet aangetast.

## Display Beschrijving

2

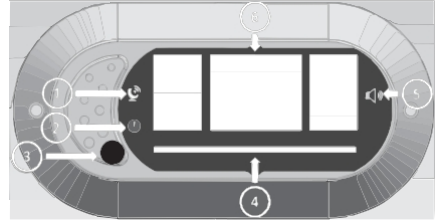

- ① GPS-storingslampje: brandt wanneer de GPS-sensor geen signaal heeft (tijdelijk), en knippert wanneer de GPS-sensor defect is.
- ② Storingslampje systeem: Lampje brandt wanneer er een storing is in het systeem.
- ③ Volumeknop: indrukken om te schakelen tussen verschillende volumeniveaus
- ④ Aan/uit-lampje display: brandt als display stroom heeft
- ⑤ Waarschuwingsgeluid: brandt als waarschuwingsgeluid aan is
- ⑥ Waarschuwing-LED: weergave van waarschuwing-LED, zie

Rood licht:

- object < 70 cm van voertuig

Geel licht:

- object tussen 70cm en 150cm van voertuig

Groen licht:

- object tussen 150cm en 250cm van voertuig

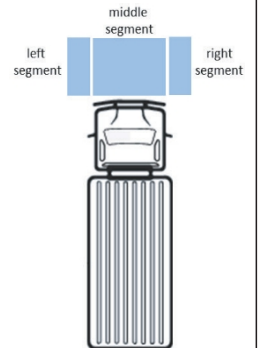

De akoestische waarschuwing wordt geactiveerd wanneer het voertuig wegrijdt. *Houd er rekening mee dat de hoorbare ongevalschauswing bij het wegrijden is afhankelijk van de acceleratie van het voertuig.*

## Montage van het scherm

3

Het display kan bijvoorbeeld op de bovenkant van het dashboard worden gemonteerd, kies een plaats waar de bestuurder het display goed kan zien.  
waarschuwingsdisplay.

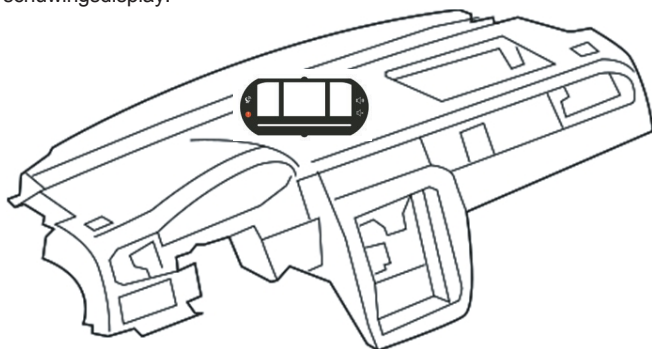

## Installatie GPS&IMU-module

4

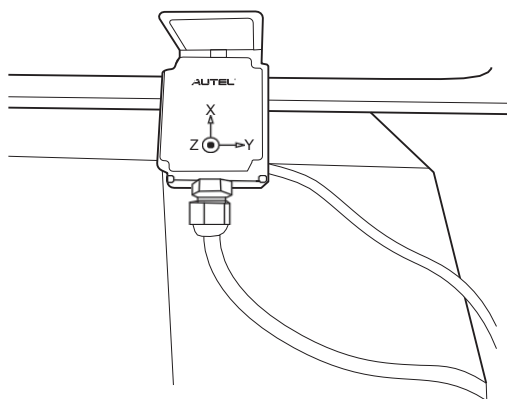

De GPS/IMU-module kan overal in de bestuurderscabine worden geplaatst. De voorkeurspositie is achter het glas van de voorruit en ergens in het midden van de cockpit.

- Plaats de GPS/IMU-module horizontaal en zorg ervoor dat de X-asrichting overeenkomt met de voorwaartse richting van het voertuig.
- De module kan worden bevestigd met schroeven of dubbelzijdige tape.
- De GPS/IMU moet op een vlakke ondergrond worden geplaatst.

## Systeem aansluiten

5

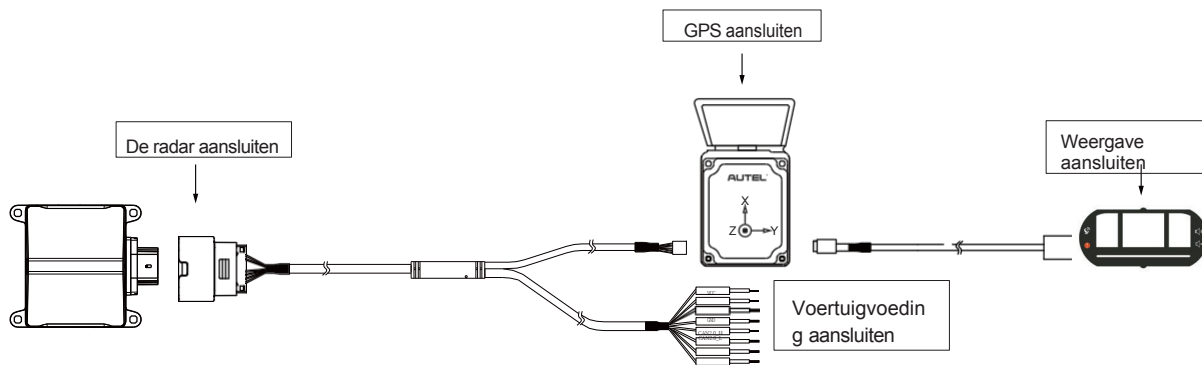

Neem voor service en ondersteuning contact op met uw plaatselijke dealer.